

Thermo-anémomètre à hélice LV 50



LES PLUS DE L'APPAREIL

- Simple d'utilisation
- Auto-extinction : 20 minutes
- Fonction Hold
- Hélice intégrée

CARACTÉRISTIQUES DU BOÎTIER

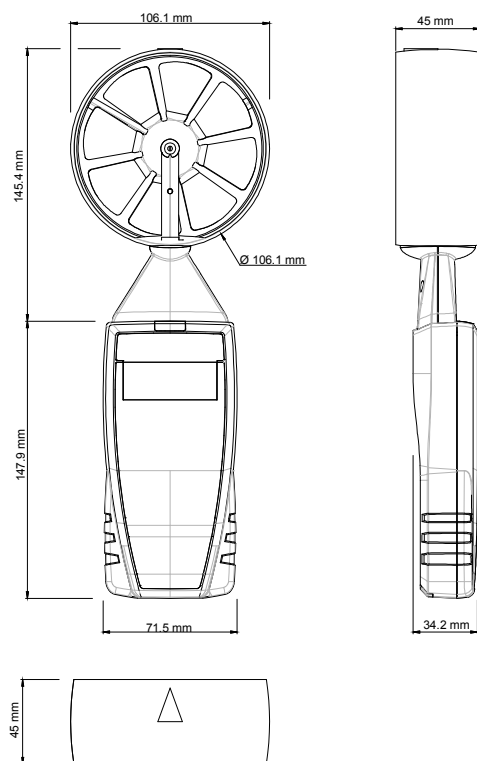

Matière : ABS

Indice de protection : IP54

Afficheur : LCD, 2 lignes
Dimensions : 50 x 20 mm
1 ligne de 5 digits de 7 segments (valeur)
1 ligne de 5 digits de 16 segments (unité)

Hauteur des caractères :
Valeurs : 9.2 mm
Unités : 4.7 mm

Diamètre de l'hélice : 100 mm

Poids : 200 g (avec piles)



CARACTÉRISTIQUES TECHNIQUES

Paramètre	Température	Vitesse
Unités de mesure	°C, °F	m/s, fpm, km/h
Gamme de mesure	De -20 à +80 °C	De 0.3 à 35 m/s
Exactitudes*	±0.4% de la lecture ±0.3 °C	De 0.3 à 3 m/s : ±3% de la lecture ±0.1 m/s De 3.1 à 35 m/s : ±1% de la lecture ±0.3 m/s
Résolution	0.1 °C	De 0.3 à 3 m/s : 0.01 m/s De 3.1 à 35 m/s : 0.1 m/s
Temps de réponse	T63 = 5 s	T63 = 4 s
Élément de mesure	CTN	Capteur à effet Hall
Conditions d'utilisation (°C/%HR/m)	De 0 à +50 °C. En conditions de non-condensation. De 0 à 2000 m.	
Température de stockage	De -20 à +80 °C	
Alimentation	4 piles AAA LR03 1.5 V	
Autonomie	70 heures	
Directives européennes	2014/30/UE CEM ; 2014/35/UE Basse Tension ; 2011/65/UE RoHS II ; 2012/19/UE DEEE	

*Établies dans des conditions de laboratoires, les exactitudes présentées dans ce document seront maintenues sous réserve d'appliquer les compensations d'étalement ou de se ramener à des conditions identiques.

LIVRÉ AVEC

Les appareils sont livrés avec un certificat d'ajustage et une sacoche de transport.



ACCESSOIRES

Les accessoires suivants sont disponibles pour les appareils LV 50 :

- Certificat d'étalonnage
- Mallette de transport (MT 51)
- Coque de protection aimantée (CQ 15)



Seuls les accessoires fournis avec l'appareil doivent être utilisés.



ENTRETIEN

Nous réalisons l'étalonnage, l'ajustage et la maintenance de vos appareils pour garantir un niveau de qualité constant de vos mesures. Dans le cadre des normes d'Assurance Qualité, nous vous recommandons d'effectuer une vérification annuelle.

GARANTIE

Tous les appareils de la gamme sont garantis 1 an pièces et main d'œuvre, retour usine.

PRÉCAUTIONS D'UTILISATION

Veillez à toujours utiliser l'appareil conformément à l'usage prévu et dans les limites des paramètres décrits dans les caractéristiques techniques afin de ne pas compromettre la protection assurée par l'appareil.

UTILISATION DE L'APPAREIL

Réaliser une mesure

- Allumer l'appareil en appuyant sur la touche « **On/Off/Hold** ».
L'appareil affiche son nom « LV50 » puis la valeur mesurée.
- Appuyer brièvement sur la touche « **Sélection** » pour passer de la mesure de la vitesse à la mesure de température.

Figurer la mesure

Pendant une mesure :

- Appuyer brièvement sur la touche « **On/Off/Hold** » pour figer la mesure.
« Hold » s'affiche à l'écran et les mesures de température et vitesse sont figées.
- Appuyer brièvement sur « **Sélection** » pour passer de la mesure figée d'un paramètre à l'autre
- Appuyer de nouveau brièvement sur la touche « **On/Off/Hold** » pour sortir de la fonction Hold.

Modifier l'unité de la vitesse

- Appuyer brièvement sur « **Sélection** » jusqu'à afficher la vitesse.
- Faire un appui long sur la touche « **Sélection** » pour modifier l'unité de la vitesse.
- Appuyer brièvement sur « **Sélection** » pour sélectionner l'unité : m/s, fpm, km/h.
- Faire un appui long sur la touche « **Sélection** » pour valider l'unité et revenir au mode de mesure normal.

Modifier l'unité de la température

- Appuyer brièvement sur « **Sélection** » jusqu'à afficher la température.
- Faire un appui long sur la touche « **Sélection** » pour modifier l'unité de la température.
- Appuyer brièvement sur « **Sélection** » pour sélectionner l'unité : °C ou °F.
- Faire un appui long sur la touche « **Sélection** » pour valider l'unité et revenir au mode de mesure normal.

Remplacer les piles

- Ouvrir la trappe à piles située à l'arrière de l'appareil.
- Remplacer les piles usagées par des piles AAA LR03 1.5 V.
- Remettre la trappe à piles.

Auto-extinction : l'appareil s'éteint automatiquement après 20 minutes d'inutilisation.



Ne jetez pas votre appareil électronique avec les ordures ménagères. Renvoyez-le chez KIMO au terme de sa durée d'utilisation. Conformément aux directives européennes relatives aux DEEE, nous assurons une collecte distincte pour un traitement respectueux de l'environnement.



Touche Sélection

Touche On/Off/Hold

www.kimo.fr



Usine et Siège Social
Zone industrielle - BP 16 - 24700 MONTPON
Tél. : 05 53 80 85 00 - kimo@kimo.fr

Alsace-Lorraine 03 88 48 16 90
Bretagne 02 99 54 77 00
Centre 02 38 23 00 40

Midi-Pyrénées 05 61 72 84 00
Nord 03 20 90 92 95
Paris Ouest 01 30 02 81 20

Paris Est 01 60 06 14 72
PACA 04 42 97 33 94
Rhône-Alpes 04 72 15 88 72